

CALIBRACIÓN

Aunque de fábrica la válvula VAMEX puede quedar calibrada si se solicita, es conveniente ajustar esta a las condiciones reales de trabajo.

- 1.- Abra el seccionamiento de entrada y cierre el de salida de la línea.
- 2.- De preferencia afloje el tapón macho del centro de la tapa para purgar el aire de la cámara superior y vuelva apretarlo.
- 3.- Abra la esfera de seccionamiento de la válvula.
- 4.- Afloje al máximo el tornillo del piloto.
- 5.- Cierre al tope la aguja y ábrala según la tabla de diámetros.
- 6.- Abra lentamente la compuerta de salida y espere que la válvula VAMEX cierre. de no ser así consulte la sección problemática.
- 7.- Cierre nuevamente la compuerta de salida.
- 8.- Apriete lentamente el tornillo del piloto hasta lograr la presión deseada de salida. Comprobándolo en manómetro de salida. En caso de exceder la presión requerida, afloje nuevamente al máximo el tornillo del piloto, abra la compuerta de salida para despresurizar y vuelva a cerrarla y ajuste nuevamente el tornillo del piloto hasta obtener la presión buscada.
- 9.- Una vez calibrada a la presión requerida, ajuste la contratuerca del piloto.

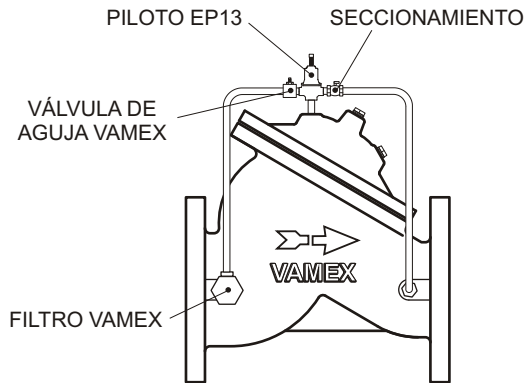

Si no cuenta con válvula de seccionamiento a la salida de la válvula:

- 1.- De preferencia afloje el tapón macho de la tapa para purgar la cámara superior y vuelva apretarlo.
- 2.- Abra la esfera de seccionamiento de la válvula.
- 3.- Afloje al máximo el tornillo del piloto.
- 4.- Cierre al tope la aguja y ábrala según la tabla de diámetros.
- 5.- Apriete lentamente el tornillo del piloto hasta lograr la presión deseada de salida asegurándose de que la línea aguas abajo ESTE LLENA.

DIÁMETRO VÁLVULA	2"-2 1/2"-3"	4"	6"	8"	10"	12"
VUELTA APROXIMADA AGUJA	1 / 2 a 3/4	3/4 a 1	1 a 1 1/2	1 1/2 a 1 3/4	1 3/4 a 2 1/4	2 1/4 a 2 3/4

PROBLEMÁTICA:

No Abre

- a) compuerta abierta, cerrarla
- b) atornillar el tornillo del piloto
- c) aguja muy abierta, cerrarla en cuartos de vuelta
- d) esfera cerrada, abrirla.

No cierra

- a) desatornillar el tornillo del piloto
- b) aguja cerrada, abrirla a cuartos de vuelta
- c) aguja obstruida, cerrar la compuerta y limpiar aguja.
- d) objeto extraño en el interior de la válvula vamex, desarmarla.

MANTENIMIENTO.

- 1.- Seccione la válvula VAMEX de la línea
- 2.- Desconecte los by-pass de la válvula.
- 3.- Remueva la tapa
- 4.- Revise que el resorte que tenga brio, no este deforme, ni fracturado
- 5.- Revise la guía del actuador atornillada la tapa que no este rayada o deforme
- 6.- Restire el actuador y revise sus extremos que no tengan deformaciones
- 7.- Revise el diafragma flexionandolo para detectar grietas, protuberancias o roturas.
- 8.- Revise que el sello no tenga mordeduras o roturas
- 9.- Revise el anillo en la parte donde el asiento el sello, que se vea brillante, si tiene manchas no sella.
- 10.- Limpiar la aguja, pero antes de hacerlo cuente las vueltas a la que esta abierta y regrese después a esta misma calibración.
- 11.- Limpie cuidadosamente todas las partes, restituya las partes dañadas y **arme su válvula.**
- 12.- Apriete al máximo el tornillo del piloto
- 13.- Abra lentamente la compuerta de salida
- 14.- Abra lentamente la compuerta de entrada para que le flujo limpie la válvula VAMEX y vuelva a cerrar las compuertas.
- 15.- calibre la válvula VAMEX

La frecuencia de los servicios y la durabilidad de la válvula VAMEX depende de varios factores, tales como: la calidad del agua, los sólidos en suspensión y haber utilizado el diámetro recomendado.

PRINCIPIO DE OPERACIÓN

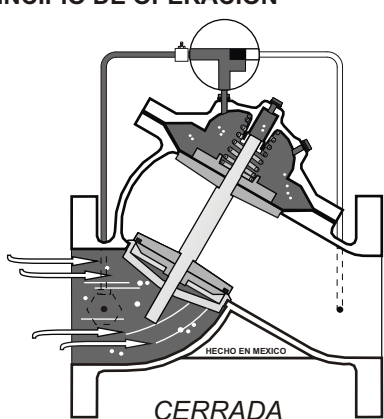

Cámara superior presurizada, inferior con flujo hasta el sello.

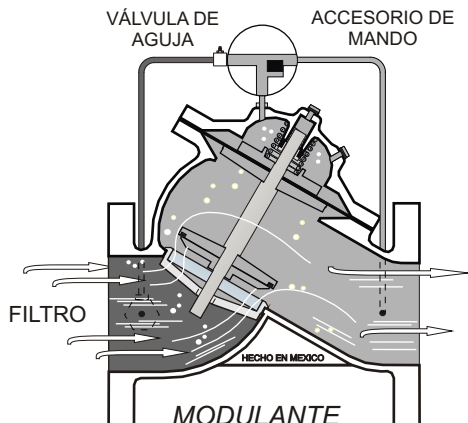

Cámara superior modulando presión de la inferior con flujo regulado.

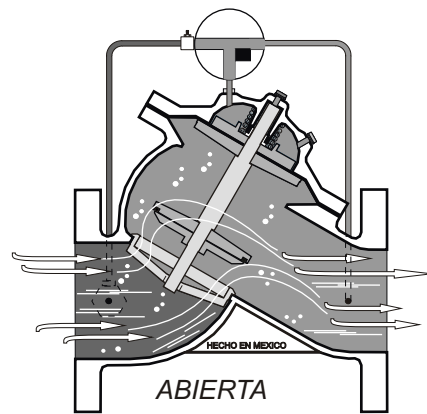

Cámara superior despresurizada, inferior con flujo total.