

FILTROS TIPO "Y" VAMEX

FILTRO TIPO "Y" MARCA VAMEX

Recomendados para evitar la obstrucción en las válvulas de control por sólidos que circulan dentro de la tubería. Cuentan con una malla interna cilíndrica de acero inoxidable para filtrar los sólidos. Cuenta con una válvula de esfera en la tapa para su purga manual.

El área del elemento filtrante es mayor que la nominal para evitar pérdida de carga.

especificaciones de materiales y conexiones en construcción standard

Cuerpo y Tapa:	Hierro gris ASTM A126 GRADO B
Filtro:	Acero Inoxidable AISI 304
Recubrimiento:	Epóxico interior y exterior fundido por calor, según FDA y NSF-61
Conexiones:	2", 2 1/2" y 3" de diámetro Roscadas ANSI B1.20.1 2" a 30" de diámetro Bridadas ANSI B16.1
Otros materiales, conexiones y recubrimientos, consúltenos al Departamento de Ingeniería.	

rango máximo de operación según clase



World Register
CERTIFICATION
ISO 9001-2008

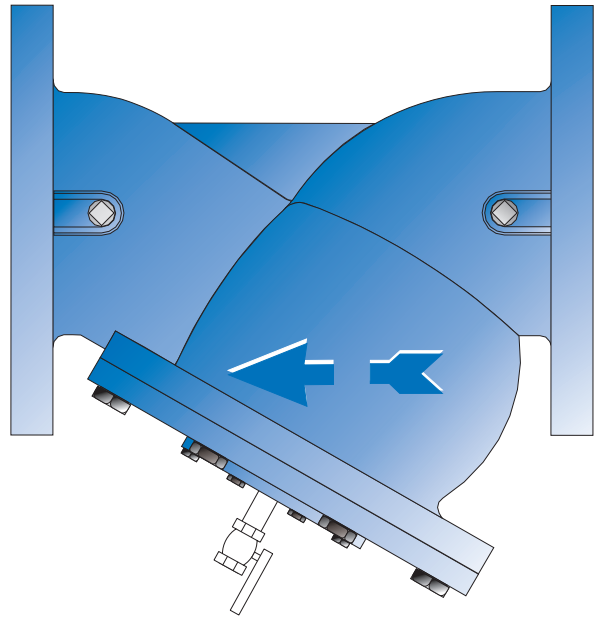

FILTRO TIPO "Y" VAMEX

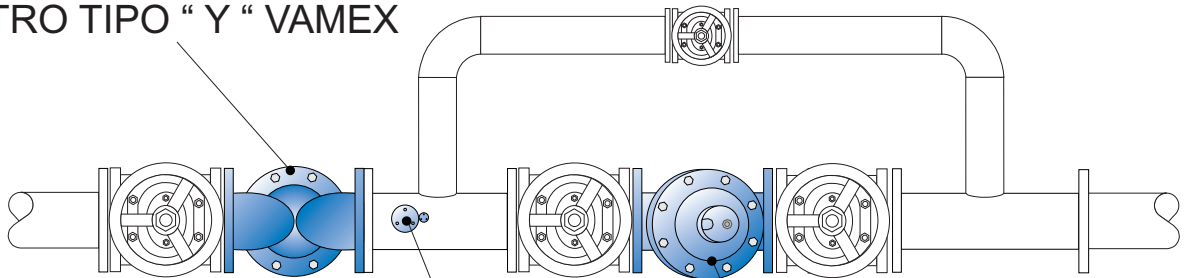

REDUCTORA / SOSTENEDORA DE PRESIÓN

VÁLVULAS VAMEX COMBINADAS DE ADMISIÓN Y EXPULSIÓN DE AIRE

instalación tipo

FILTROS TIPO "Y" VAMEX

PERDIDAS DE CARGA EN LOS FILTROS VAMEX

En el punto donde convergen el diámetro con el gasto se encuentra la pérdida de carga.

PERDIDAS DE CARGA Kg./cm².

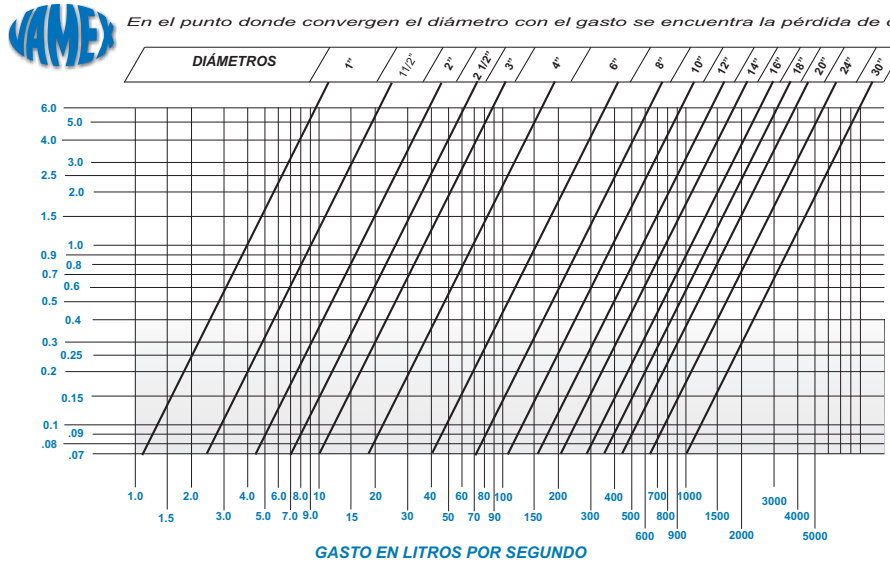

DIMENSIONES Y PESOS

CLASE 125/150

DIÁMETRO	LARGO	ALTO	ANCHO	Kgs.
2"	8 3/4"	8 1/4"	7"	12
2 1/2"	10 5/8"	8 3/4"	8"	16
3"	10 5/8"	10 5/8"	9"	16
4"	13"	13 1/4"	10"	33
6"	17 3/8"	17 5/8"	14"	67
8"	21 3/4"	22 1/2"	17"	120
10"	26 3/4"	27 1/2"	20"	203
12"	31"	32 3/8"	23"	297
14"	36 1/4"	37 3/8"	26"	482
16"	39 3/4"	41 5/8"	31"	555
18"	44 3/8"	46 1/4"	34"	832
20"	46"	51 1/2"	37"	1033
24"	58 1/4"	60 3/8"	43"	1678

CLASE 250/300

DIÁMETRO	LARGO	ALTO	ANCHO	Kgs.
2"	9 1/4"	8 1/2"	7"	12.5
2 1/2"	9 1/2"	9"	8"	14.5
3"	11 3/8"	11"	9"	16.5
4"	13 5/8"	13 1/4"	10"	42
6"	18 1/4"	17 3/8"	14"	85
8"	22 7/8"	23 3/4"	17"	148
10"	28 1/8"	28 1/4"	20"	250
12"	32 1/2"	33 1/4"	23"	357
14"	37 3/4"	38 3/8"	26"	563
16"	41 3/8"	42 5/8"	31"	650
18"	46"	47 3/4"	34"	972
20"	47 5/8"	53"	37"	1200
24"	60"	62 3/8"	43"	1940

ROSCADA

DIÁMETRO	LARGO	ALTO	ANCHO	Kgs.
2"	8 1/4"	8 1/4"	6 1/4"	10
2 1/2"	10 9/16"	10 5/8"	8 1/4"	12
3"	10 9/16"	10 5/8"	8 1/4"	13

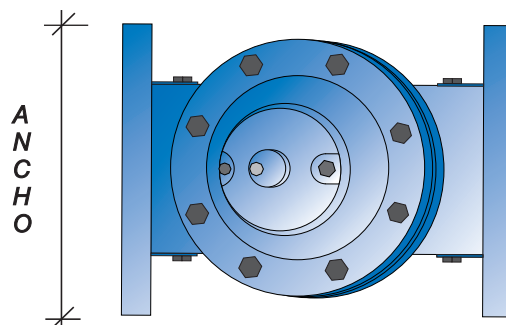
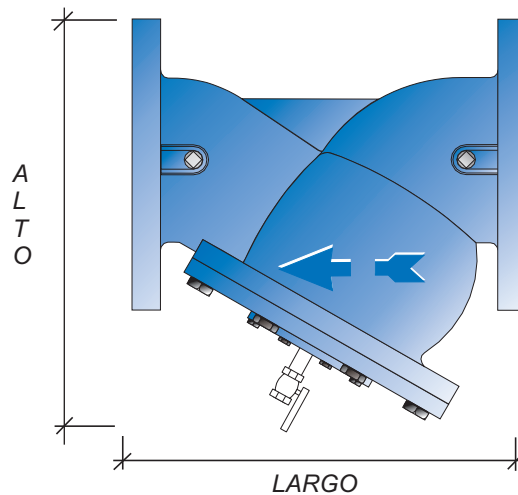

World Register
CERTIFICATION
ISO 9001-2008



VÁLVULAS VAMEX S.A. DE C.V.
NUEVA No. 102 COL. INDUSTRIAL LA PERLA
NAUCALPAN 53348 EDMEX., MEXICO.
TEL. (55) 5360-1111 FAX (55) 5363-6037
e-mail vamex@vamex.com.mx